

| | | | |
|----|--------|----|-----|
| 記號 | 設計變更內容 | 日期 | 變更者 |
| △ | | | |

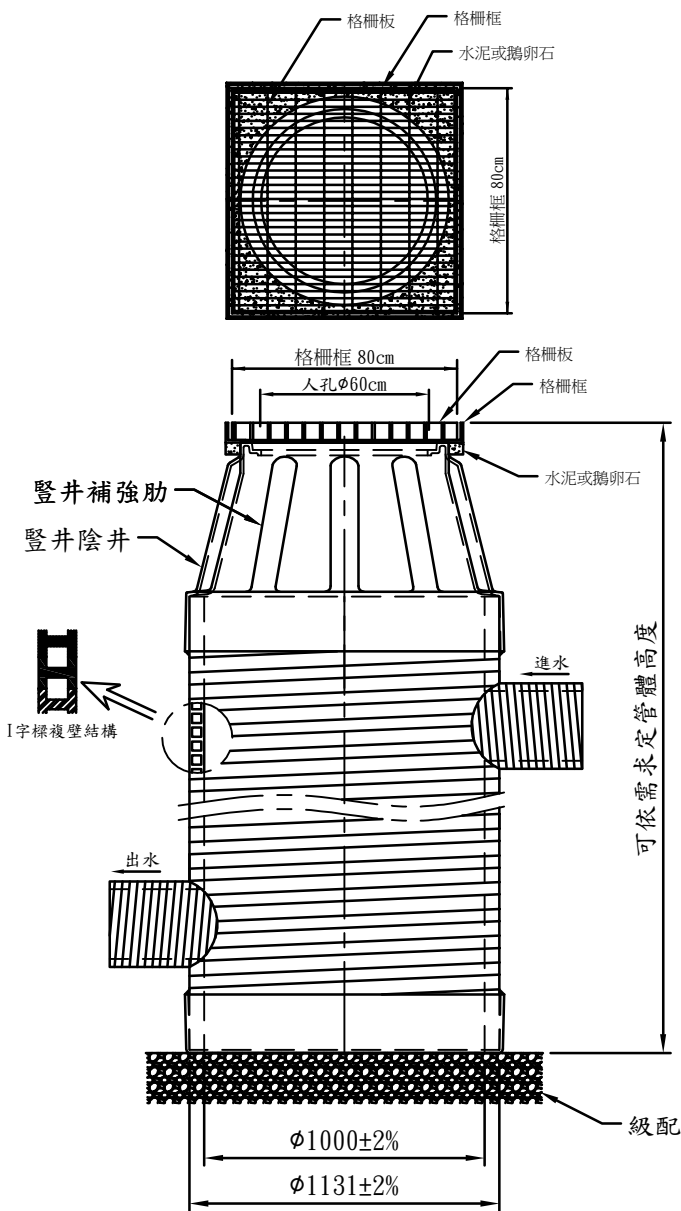

MHS1000X陰井示意圖

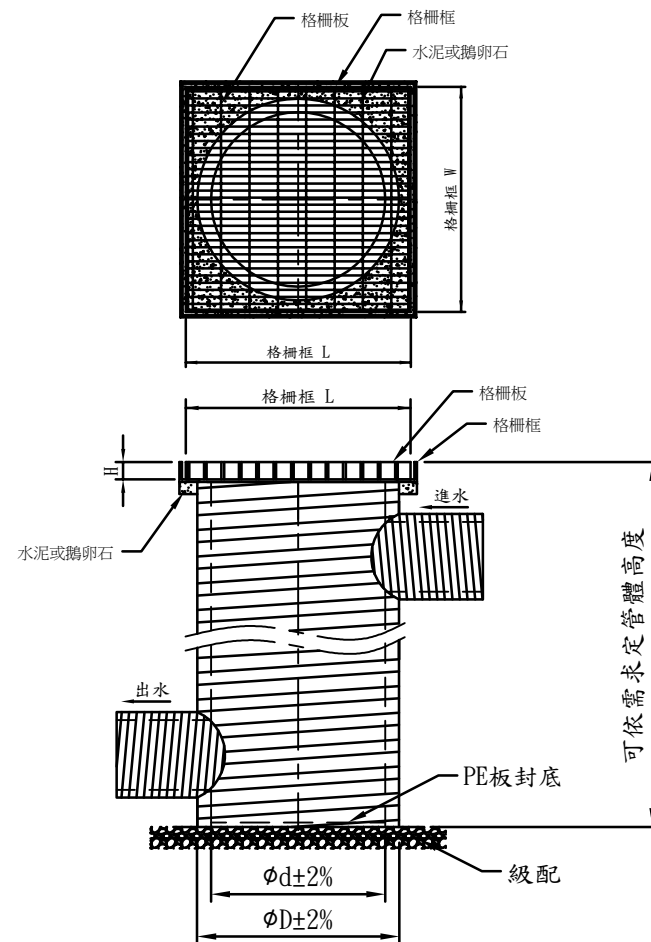

MHS30X, MHS40X, MHS60X, MHS80X陰井示意圖

| 品名 | 陰井尺寸規格 | | 外徑 D mm | 內徑 d mm | 格柵框 L*W*H mm | 陰井高度 cm |
|----------|--------|------|------------|------------|-----------------|-------------|
| | 英吋 | mm | | | | |
| MHS1000X | 40 | 1000 | 1131±2% | 1000±2% | 800*800*19 | 依 設 計 |
| MHS80X | 32 | 800 | 885±2% | 800±2% | 950*950*19 | |
| MHS60X | 24 | 600 | 665±2% | 600±2% | 800*800*19 | |
| MHS40X | 14 | 400 | 450±2% | 400±2% | 500*500*19 | |
| MHS30X | 12 | 300 | 335±2% | 300±2% | 400*400*19 | |

| 規格 MHS 預鑄陰井成品圖 | | | | | |
|---|-----|----|--------|-----|------------|
| 機種 | | 比例 | 1:20 | 公差± | |
| 圖號 | MHS | 單位 | M,M | 審定 | TA |
| 附圖 | | 材質 | H.D.PE | 校對 | TA |
| | | 數量 | | | |
| 大鋒塑膠股份有限公司 TA FONG PLASTICS CO.,LTD. | | | | 製圖 | LEU |
| | | | | 日期 | 2017.08.10 |